

Sicher mit Paulmann
La sécurité avec Paulmann
Secure with Paulmann
Veilig met Paulmann
Seguro con Paulmann

504000286



Paulmann

In der Natur der Menschen liegt es, sich einen Lebensraum zu schaffen, in dem man sich wohlfühlt.
Ist Ihnen die Sicherheit in diesem Lebensraum besonders wichtig, um Ihre Familie und sich selbst zu beschützen?

Paulmann möchte Sie dabei unterstützen!

Wir bieten Ihnen Lösungen an, wie sie mit Hilfe des richtigen Einsatzes von Licht ihre Sicherheit zu Hause erhöhen können.

In den folgenden Kapiteln stellen wir Ihnen dazu folgende Themen vor:

- Sicher vor Feuer
- Sicher vor Wasser
- Orientierung
- Sicher vor Einbruch



Il est dans la nature de l'homme de se créer un espace de vie où il se sent bien.
Et pour vous ? La sécurité dans cet espace de vie est-elle particulièrement importante pour protéger votre famille et vous-même ?

Paulmann souhaite vous y aider !

Nous vous proposons des solutions pour augmenter votre sécurité à la maison en utilisant correctement la lumière.

Voici les thèmes que nous vous présentons dans les chapitres suivants :

- Sécurité contre l'incendie
- Sécurité contre l'eau
- Orientation
- Sécurité contre l'effraction

It is in human nature to create a living space where one feels comfortable.
Do you feel that security is important in your living space – protection for yourself and your family?

Paulmann would like to help you achieve that security!

We offer you solutions allowing you to improve your home security through the proper use of light.

In this regard, the sections below address the following issues:

- Protection from fire
- Protection from water
- Orientation
- Protection from burglary

Het ligt in de aard van de mens om een omgeving te creëren waar hij zich veilig en op zijn gemak voelt.
Is het voor u ook zo belangrijk om in een veilige omgeving te leven waar u uw gezin en ook zichzelf kunt beschermen?

Paulmann wil u hier graag bij helpen!

Wij bieden u oplossingen die door een juiste inzet van licht de veiligheid in uw huis kunnen verhogen.

In de volgende hoofdstukken stellen wij u de volgende onderwerpen voor:

- Veilig voor vuur
- Veilig voor water
- Oriëntering
- Veilig voor inbraak

Está en la naturaleza del ser humano, crear un ambiente de vida en el que pueda sentirse a gusto.
¿En este ambiente de vida, es especialmente importante la seguridad, para proteger a su familia y a sí mismo?

¡Paulmann desea apoyarle en ello!

Le ofrecemos soluciones, cómo, con ayuda de la correcta aplicación de luz, Ud. puede aumentar la seguridad en su hogar.

En los siguientes capítulos le presentamos algunos temas relacionados con ello.

- Seguro frente al fuego
- Seguro frente al agua
- Orientación
- Seguro frente al robo



Sie wollen Ihren Dachboden nachträglich mit Dämmwolle isolieren und Einbauleuchten in den Hohlraum einsetzen, haben aber Bedenken aufgrund der Hitzeentwicklung der Leuchten?

Verwenden Sie einfach die passenden Einbautöpfe von Paulmann. Diese halten das Dämmmaterial sicher von dem Leuchtmittel entfernt.

Bitte setzen Sie außerdem Paulmann-Security Leuchtmittel ein. Diese strahlen 80% der Wärme nach vorne ab und nur 20% nach hinten. Somit vermeiden sie wirkungsvoll einen Hitzestau in der Einbau-Umgebung.

Übrigens: In jedem Einbauleuchten-Set von Paulmann sind stets die passenden Leuchtmittel enthalten.



Vous voulez isoler le plancher de votre grenier avec de la laine isolante et installer des luminaires encastrés dans l'espace vide, mais vous avez quelques inquiétudes concernant le développement de chaleur par les luminaires ?

Il vous suffit d'utiliser les boîtiers d'encastrement adaptés de Paulmann. Ils isolent le matériau isolant et le luminaire en toute sécurité.

Et en outre, choisissez les luminaires Paulmann-Security. Ils rayonnent 80 % de la chaleur vers le devant et seulement 20 % vers l'arrière. Vous éviterez ainsi efficacement l'accumulation de chaleur autour de l'encastrement.

Par ailleurs : Chaque ensemble de luminaires encastrables Paulmann comprend toujours les luminaires adaptés.

Veilig voor vuur

U zou de zolder graag achteraf met isolatiewolf willen isoleren en in de holle ruimtes inbouwlampen aanbrengen, maar u heeft bedenkingen vanwege de hitteontwikkeling van de lampen?

Gebruik gewoon de passende inbouwdozen van Paulmann. Deze dozen houden het isolatiemateriaal op een veilige afstand van de lampen.

Maak a.u.b. ook gebruik van de speciale Paulmann-Security lampen. Deze lampen geven 80% van de warmte naar voren af en maar 20% naar achteren. Zo voorkomt u heel effectief dat zich hitte in de buurt van de inbouwlamp kan ophopen.

Overigens: Bij elke inbouwset van Paulmann zijn de passende lampen al inbegrepen.

Are you considering insulating your attic, retrofitting it with insulation wool and installing recessed lighting in the roof space? Are you concerned about the heat the lights could generate?

Simply use the appropriate recessed fitting ... by Paulmann. These fittings will keep the insulation material safely away from the bulb.

Please also use Paulmann Security bulbs. These radiate 80% of the heat to the front, while just 20% is emitted to the rear. They thus effectively prevent any build-up of heat in the installation environment.

Incidentally: all Paulmann recessed lighting sets include the appropriate bulbs.

Seguro frente al fuego

¿Ud. desea aislar retroactivamente su desván con lana aislante e instalar luminarias empotrables en los espacios huecos, pero tiene dudas debido a la generación de calor de las luminarias?

Emplee simplemente las adecuadas cajas de empotramiento de Paulmann. Éstas mantienen el material de aislamiento alejado de forma segura del agente luminoso.

Por favor emplee además agentes luminosos Paulmann-Security. Éstos radian 80% del calor hacia adelante y sólo 20% hacia atrás. De esta manera Ud. evita efectivamente una acumulación de calor en el entorno de la instalación.

Por lo demás: En cada juego de luminarias empotrables de Paulmann están siempre incluidos los agentes luminosos adecuados.

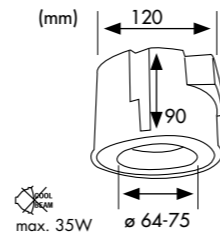

EAN 4000870 002209
220

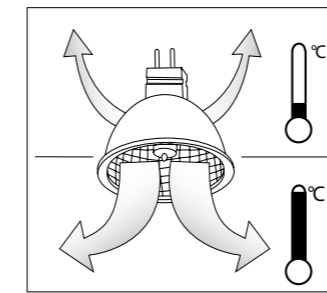

Security Halogenlicht ist brillant, lichtstark – und sehr heiß. Die Security Lampe sorgt durch eine spezielle Beschichtung für Sicherheit: 80 Prozent der Strahlungswärme wird nach vorne abgeleitet. Ideal für Einbauleuchten: Hinter der Decke liegende Dämmmaterialien sind nicht gefährdet.

Security La lumière halogène est brillante, puissante et dégage une chaleur élevée. Le revêtement spécial de l'ampoule Security permet d'évacuer 80% de la chaleur vers l'avant (idéal pour les encastrés – les supports d'installation sont préservés).

Security Halogen light is brilliant, strong – and quite hot. The Security bulb ensures more safety, due to it's special coating: 80 percent of its heat is directed out the front. Ideal for downlights: Insulation behind the ceiling is not endangered.

Security Halogeenlicht is briljant, sterk – en heel heet. De Security lamp zorgt door een speciale deklaag voor veiligheid: 80 procent van de stralingswarmte wordt naar voren afgeleid. Ideaal voor inbouwlampen: achter het plafond liggende isolatiematerialen zijn niet in gevaar.

Security La luz halógena es brillante, intensa y muy caliente. La lámpara Security garantiza seguridad gracias a un recubrimiento especial. El 80% del calor térmico se filtra hacia delante. Ideal para luminarias empotrables: los materiales amortiguadores que se encuentren detrás de la pared no corren ningún peligro.

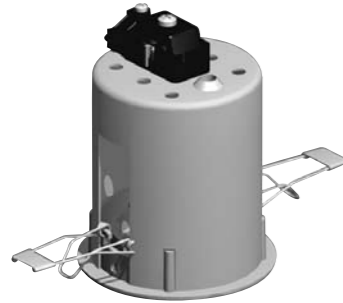
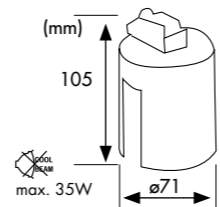

EAN 4000870 002308
230



max. 35W

ø51mm
Premium Line
Halogen 12V



GU4
ø35mm ø35mm
1.000h
Silber Argent Silver Zilver Plateada

20W
30°, FTD flood
25
EAN 4000870 822203
822.20

35W
30°, FTH flood
25
EAN 4000870 822302
822.30

GU4
ø35mm ø35mm
2.000h
Silber Argent Silver Zilver Plateada

20W
30°, FTD flood
10
EAN 4000870 822210
822.21

35W
30°, FTH flood
10
EAN 4000870 822319
822.31

12V GU4



GU5,3
ø51mm ø45mm
2.000h
Silber Argent Silver Zilver Plateada

20W
38°, BAB flood
25
EAN 4000870 832202
832.20

35W
38°, FMW flood
25
EAN 4000870 832301
832.30

50W
38°, EXN flood
25
EAN 4000870 832509
832.50

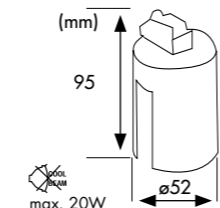

EAN 4000870 002315
231

ø35mm
Premium Line
Halogen 12V

max. 20W



GU5,3
ø51mm ø45mm
4.000h
Silber Argent Silver Zilver Plateada

20W
38°, BAB flood
10
EAN 4000870 832219
832.21

35W
38°, FMW flood
10
EAN 4000870 832318
832.31

50W
38°, EXN flood
10
EAN 4000870 832516
832.51

Sie wollen Licht in der Dusche oder direkt über dem Waschbecken einsetzen, aber Rostflecke und Kurzschlüsse vermeiden?

Ein Kinderspiel: Setzen Sie unsere IP-geschützten Leuchten ein!
Informationen über Einsatzbereich und erforderlichen Schutz entnehmen Sie bitte der nachfolgenden Übersicht:



Vous voulez avoir de la lumière dans la douche ou directement au-dessus des lavabos tout en évitant les tâches de rouille et les court-circuits ?

Un jeu d'enfant : Utilisez nos luminaires protégés IP !

Voici un récapitulatif des informations sur les champs d'application et la protection nécessaire :

Do you want to install a light in the shower or directly above the sink, while avoiding rust stains and short circuits?

No problem! Just use our lights with IP safety classification!

Take a look at the overview below for information on areas of use and the requisite protection.





U wilt graag licht in de douche of direct boven de wasbak aanbrengen, maar roestvlekken en kortsluiting vermijden?

Makkelijk zat: Breng gewoon onze IP-beveiligde lampen aan!
Informatie over een mogelijke inzet en noodzakelijke beveiliging vindt u in het volgende overzicht:





¿Ud. desea aplicar luz en la ducha o directamente sobre el lavabo, pero evitar manchas de óxido y cortocircuitos?

Un juego de niños: ¡Instale nuestras luminarias con protección IP!
Informaciones sobre área de aplicación y protección requerida, las obtiene del siguiente resumen:







-  Diese Leuchten sind geeignet für feuchte Räume (z.B. Badezimmer, Küche) und den Außenbereich.
-  Ces luminaires sont adaptés aux pièces humides (par exemple, salle de bains, cuisine) et l'extérieur.
-  These lamps are suitable for damp rooms (e.g. bathroom, kitchen) and the exterior.
-  Deze armaturen zijn geschikt voor vochtige ruimten (bijv. badkamer, keuken) en buitenbereik.
-  Estas luminarias son apropiadas para espacios húmedos (p.ej. cuarto de baño y cocina) y para el exterior.







-  Diese Leuchten sind spritzwassergeschützt.
-  Ces luminaires sont protégés contre les projections d'eau.
-  These lamps are water- and splash-proof.
-  Deze armaturen zijn sproeiwater beschermd.
-  Estas luminarias son resistentes al agua proyectada.



-  Diese Leuchten sind spritz- und strahlwassergeschützt.
-  Ces luminaires sont protégés contre les projections et jets d'eau.
-  Diese Leuchten sind spritz- und strahlwassergeschützt.
-  Deze armaturen zijn sproei- en straalwater beschermd.
-  Estas luminarias son resistentes al agua proyectada y a los chorros de agua..



-  Diese Leuchten sind wasserdicht.
-  Ces luminaires sont étanches.
-  These lamps are watertight.
-  Deze armaturen zijn waterdicht.
-  Estas luminarias son resistentes al agua.

Schutzbereiche
Domaine de protection
Protection area
Beschermd bereik
Áreas de protección

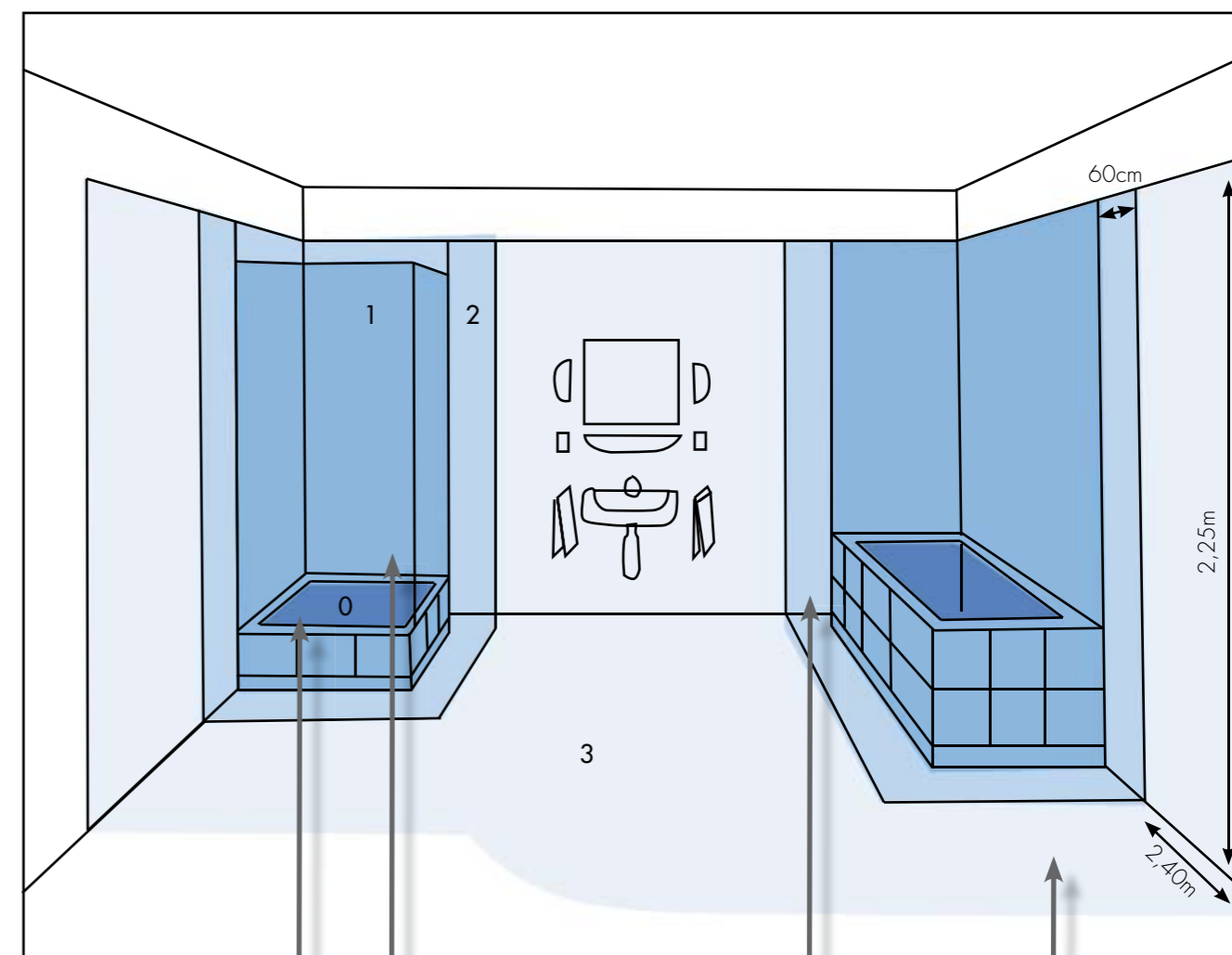

0



1



2



3



In jeder Hinsicht belastbar: Diese Edelstahl-Einbauleuchte ist dank Schutzart IP67 garantiert wasserdicht, rostfrei und für den Einbau auch in begehbaren Außenbereichen geeignet - bis zu 1.700 kg Gewicht steckt die „Profi Line Floor“ locker weg. Mit integriertem Betriebsgerät für eine Verdrahtung über normale 230V-Leitungen (987.49). Die Leuchte kann bis zu einem 3er Set erweitert werden (987.59). Einfache Montage durch Sicherheits-Steckverbinder nach Schutzart IP44 (987.59).

Résistant à tous les points de vue : cet encastré inox IP67 est étanche, inoxydable et supporte un poids allant jusqu'à 1700 kg, ce qui le destine particulièrement aux zones de passage extérieures. Connectable directement sur secteur 230V grâce à son convertisseur intégré (987.49). Ce système d'éclairage peut être étendu à 3 spots (987.59). Montage facile grâce à des connecteurs rapides IP44 (987.59).

Optimal lighting even in really wet spaces: With safety classification IP 65, this Profi Line lamp is protected against sprinkling or hose water. Especially suited for installation in the shower or in exterior spaces. Made of high quality aluminum.

In elk opzicht belastbaar: Deze edelstalen inbouwlamp is dankzij de beveiligingsklasse IP67 gegarandeerd waterdicht, roestvrij en ook geschikt voor de inbouw in beloopbare plekken buitenshuis - tot 1.700 kg gewicht kan de „Profi Line Floor“ gemakkelijk aan. Met een geïntegreerd bedrijfstoestel voor een verkabeling via normale 230V-leidingen (987.49). De lamp kan uitgebreid worden tot een set van 3 stuks (987.59). Eenvoudige montage door veiligheids-steekverbindingen volgens beveiligingsklasse IP44 (987.59).

Iluminación óptima también en los espacios que pueden mojarse: gracias a la clase de protección IP 65, la Profi Line es resistente al agua proyectada y a los chorros de agua. Es especialmente adecuada, por ejemplo, para ser instalada sobre la ducha o en el exterior. De aluminio de gran calidad.

Profi Line
LED Floor

1x6W

6000-7000K
EAN 4000870 987490
987.49 new

Edelstahl Acier inoxydable Brushed iron Edellaal Acero mateado

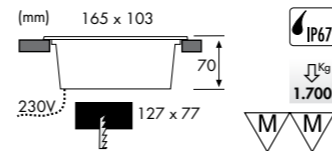

1x2W

6000-7000K
EAN 4000870 987551
987.55 new

Edelstahl Acier inoxydable Brushed iron Edellaal Acero mateado

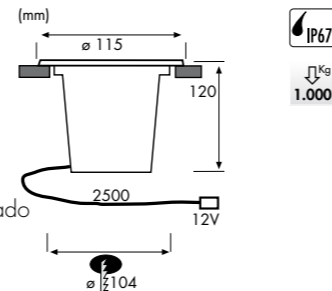
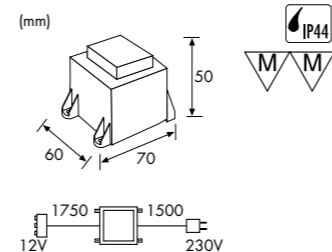
max. 6W
6VA
EAN 4000870 987599
987.59 new
Schwarz Noir Black Zwart Negro

Ob in der Dusche oder im Außenbereich, mit Schutzart IP65 lässt Sie die „Profi Line“ auch bei Spritz- und Strahlwasser nicht im Regen stehen. Die neutrale Optik passt sich aktuellen Trendfarben im Bad problemlos an. Eine spezielle Konstruktion garantiert blendfreie Beleuchtung.

Sous la douche ou à l'extérieur, la série „Profi Line“ avec indice de protection IP65 ne vous laisse pas à découvert face aux projections d'eau. Son esthétique dépouillée s'harmonise avec toutes les teintes à la mode. Une conception spécifique permet de supprimer les phénomènes d'éblouissement.

Protection class IP65 means this Profi Line product is ideal in shower rooms and outside areas, reliable even in splash and direct spray locations. The neutral design also matches today's popular bathroom colours. The special construction guarantees glare-free lighting.

Of in de douche of buitenshuis, met de beveiligingsklasse IP65 laat de „Profi Line“ u ook bij spatwater en bij grote waterstralen niet in de steek. De neutrale look past zich probleemloos aan de actuele trendy kleuren van uw badkamer aan. Een speciale constructie garandeert een verlichting die niet verblindt.

Ya sea en la ducha o en el exterior, la „Profi Line“ con la clase de protección IP65 no le abandonará en la lluvia cuando esté expuesta a agua proyectada o a chorros de agua. Su aspecto neutro se adapta sin problemas a los colores de moda actuales en el cuarto de baño. Su construcción especial garantiza una iluminación antideslumbrante.

IP65 GU5,3



max. 35W

3x35W
105VAEAN 4000870 993330
993.33 newEAN 4000870 993453
993.45 new832.21
832.31

Weiss Blanc White Wit Blanco

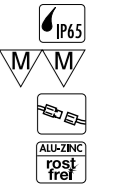
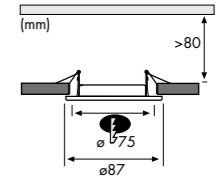

max. 35W

3x35W
105VAEAN 4000870 993439
993.43 newEAN 4000870 993484
993.48 new

Eisen gebürstet Acier brossé Brushed iron Staal geborsteld Acero mateado



max. 35W

3x35W
105VAEAN 4000870 993422
993.42 newEAN 4000870 993477
993.47 new

Chrom Chrome Chrome Chrom Cromo



max. 1x35W

2x35W
70VAEAN 4000870 993941
993.94 newEAN 4000870 993958
993.95 new

Alu Alu Alu Alu Aluminio

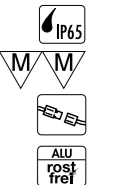
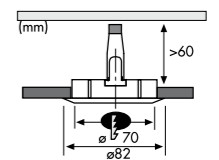
832.21
832.31

Kommen Sie oft im Dunkeln nach Hause oder wollen Sie nachts den Weg ins Kinderzimmer finden?

Auf den folgenden Seiten finden Sie Anregungen, wie Sie sich mit kleinen Installationen schöne und stromsparende Orientierungslichter ermöglichen.



Vous arrivez souvent à la maison lorsqu'il fait nuit ou bien vous voulez éclairer l'accès à la chambre des enfants pendant la nuit ?

Vous trouverez dans les pages suivantes quelques suggestions vous permettant, avec de petites installations, d'avoir des luminaires d'orientation esthétiques et à faible consommation d'énergie.

Do you often arrive home in the dark, or would you like to find your way to the kids' room at night?

The following pages contain tips on small fittings providing attractive, energy-saving orientation lighting.

Komt u vaak 's avonds in het donker thuis of wilt u 's nachts graag de weg naar de kinderkamer vinden?

Op de volgende pagina's vindt u ideeën over hoe u met een kleine installatie voor een heel mooi en stroombesparend oriënterend licht kunt zorgen.

¿Muchas veces Ud. llega luego de haber oscurecido o durante la noche desea encontrar el camino al cuarto de los niños?

En las siguientes páginas Ud. encontrará sugerencias cómo obtener con pequeñas instalaciones, hermosas luces de orientación de bajo consumo.

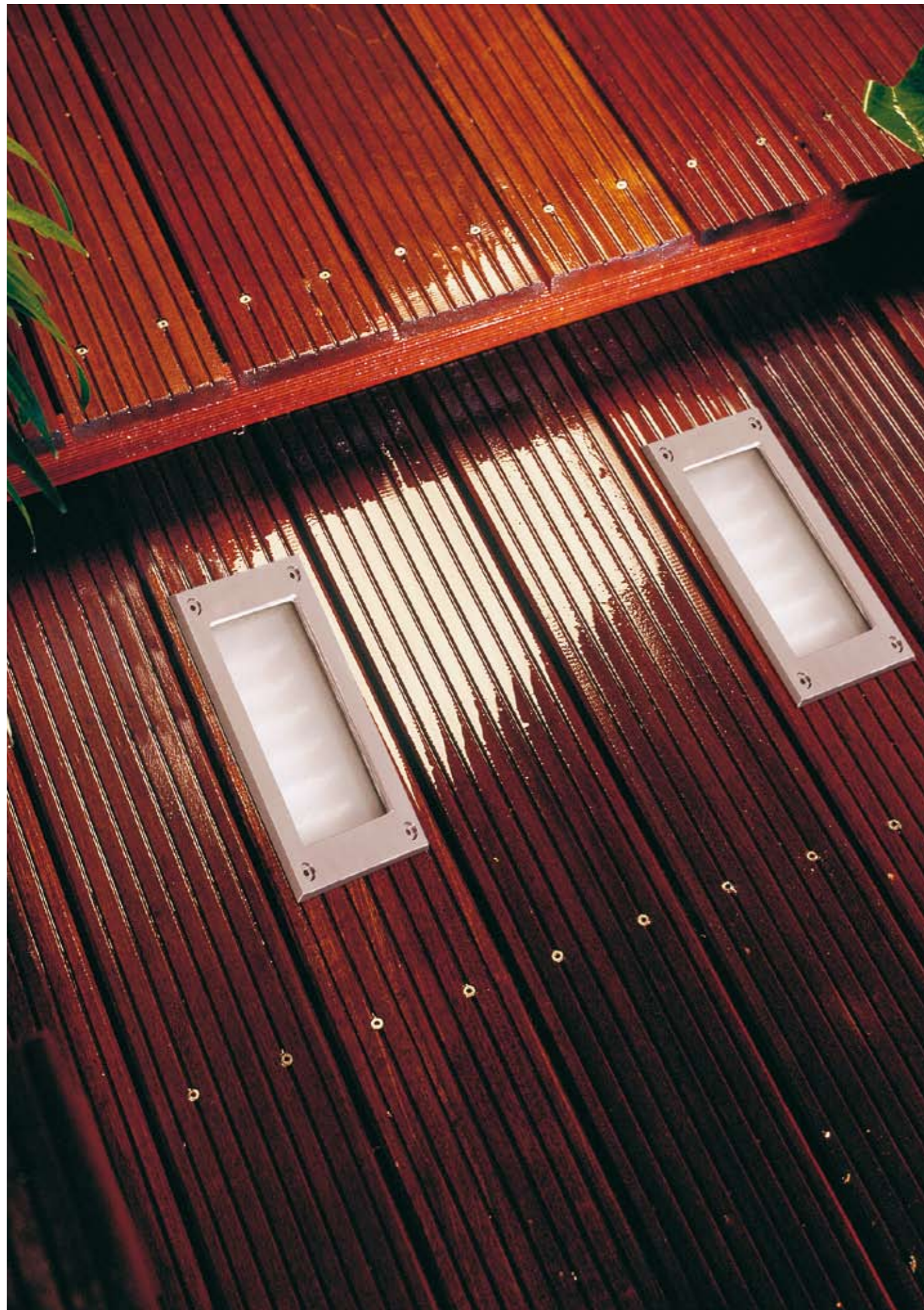

In jeder Hinsicht belastbar: Diese Edelstahl-Einbauleuchte ist dank Schutzart IP67 garantiert wasserdicht, rostfrei und für den Einbau auch in begehbaren Außenbereichen geeignet - bis zu 1.700 kg Gewicht steckt die „Profi Line Floor“ locker weg. Mit integriertem Betriebsgerät für eine Verdrahtung über normale 230V-Leitungen (987.49). Die Leuchte kann bis zu einem 3er Set erweitert werden (987.55). Einfache Montage durch Sicherheits-Steckverbinder nach Schutzart IP44 (987.59).

Résistant à tous les points de vue : cet encastré inox IP67 est étanche, inoxydable et supporte un poids allant jusqu'à 1700 kg, ce qui le destine particulièrement aux zones de passage extérieures. Connectable directement sur secteur 230V grâce à son convertisseur intégré (987.49). Ce système d'éclairage peut être étendu à 3 spots (987.55). Montage facile grâce à des connecteurs rapides IP44 (987.59).

This really can take the strain: this stainless steel recessed lamp featuring IP67 class protection is guaranteed water-tight, non-rusting and suitable for installation in outdoor floor areas – Profi Line Floor can easily handle direct weights of up to 1700 kg. The integrated control unit is suitable for standard 230 V power cables (987.49). Up to 3 units can be grouped together (987.55). Straightforward assembly using IP44 protection class type safety connectors (987.59).

In elk opzicht belastbaar: Deze edelstalen inbouwlamp is dankzij de beveiligingsklasse IP67 gegarandeerd waterdicht, roestvrij en ook geschikt voor de inbouw in beloopbare plekken buitenshuis - tot 1.700 kg gewicht kan de „Profi Line Floor“ gemakkelijk aan. Met een geïntegreerd bedrijfstoeel voor een verkabeling via normale 230V-leidingen (987.49). De lamp kan uitgebreid worden tot een set van 3 stuks (987.55). Eenvoudige montage door veiligheids-steekverbindingen volgens beveiligingsklasse IP44 (987.59).

Resistente en cualquier sentido: esta luminaria empotrable de acero inoxidable es resistente al agua al cien por cien gracias a la clase de protección IP67 y es adecuada para su instalación en exteriores de mucho tránsito. La „Profi Line Floor“ resiste fácilmente pesos de hasta 1.700 kg. Con un transformador integrado para el cableado por líneas normales de 230V (987.49). La luminaria puede ampliarse hasta un set de tres piezas (987.55). Montaje fácil mediante conectores de seguridad según clase de protección IP44 (987.59).

Profi Line LED Floor



1x6W

6000-7000K
EAN 4000870 987490
987.49 new

Edelstahl Acier inoxydable Brushed iron Edelstaal Acero mateado

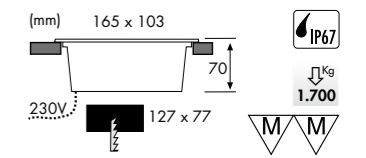

1x2W

6000-7000K
EAN 4000870 987551
987.55 new

Edelstahl Acier inoxydable Brushed iron Edelstaal Acero mateado

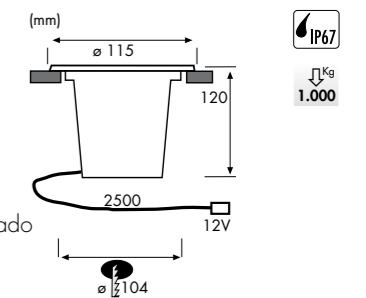

max. 6W
6VA
EAN 4000870 987599
987.59 new

Schwarz Noir Black Zwart Negro

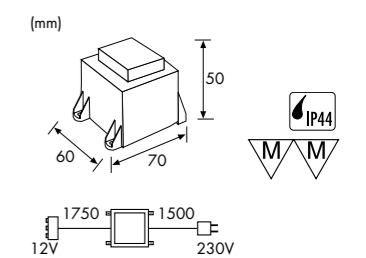

Die erste Einbauleuchte, die (fast) nicht eingebaut werden muss! Dank modernster LED-Technik ist diese Leuchte superflach. In Verbindung mit einem speziellen Aufbau ring wird sogar eine Einbautiefe von 0 mm (!) möglich. Ob auf Parkett, Fliesen, Laminat oder Verlegeware: Die UpDown-Light LED kann überall auch zur nachträglichen Beleuchtungsplanung eingesetzt werden. Da LEDs kleine Leistungsaufnahmen haben, können die zur Installation erforderlichen Klingeldrähte (5 m inklusive) in kleinste Zwischenräume verlegt werden (z. B. Fliesenfugen, Teppichkanten oder zwischen Nut und Feder von Holzpaneelen). Die Lebensdauer der LEDs beträgt bis zu 100.000 Stunden. Dabei geben sie praktisch keine Wärme ab und können gefahrlos barfuß betreten werden. Durch IP Schutzart 67 können sie im Feuchtraum, sowie im geschützten Außenbereich eingesetzt werden. Es besteht keine Gefahr von Wärmestau vor Dämmmaterialien in Decken und Wänden.

Le premier encastré qu'il n'est pas nécessaire d'encastrer : grâce à la technologie LED, il est extra-plat. La profondeur d'encastrément est ainsi réduite au minimum (seulement 6.3mm) et sans encastrément si l'on utilise un anneau de montage spécifique. L'installation est possible sur les sols/murs/plafonds/meubles, en intérieur ou extérieur (IP67), dans les matériaux les plus variés (stratifié/parquet, tapis, carrelage, lambris?), au moyen du câble fourni (5m). Les LED ont une durée de vie allant jusqu'à 100.000 heures et ne dégagent pratiquement pas de chaleur.

The first recessed lamp that's not recessed at all! Due to modern LED technology this lamp is extra slim. Connecting to an special additional mounting ring, this lamp needs an installation depth of 0 mm (!) only. Whether on parquet or laminated floors, tiles or carpets: The UpDown-Light LED can be also used for subsequent lighting design. Since LEDs are operated with very small voltage, the installation wires (5 m included) can be laid in the tiniest spaces (e. g. grouting, carpet edges or between slot and key of wooden panelling). The life span of an LED is up to 100.000 hours. At the same time, they radiate practically no heat at all, and can safely be walked on. Thanks to safety classification IP 67 they can be installed in moist areas, as well as in protected exterior locations. There is no hazard of heat congestion against insulation materials in walls or ceilings.

De eerste inbouw lamp die (bijna) niet ingebouwd hoeft te worden! Dankzij supermoderne LED-techniek is deze lamp buitengewoon plat. In combinatie met een speciale opbouwring is zelfs een diepte van 0 mm (!) mogelijk. Op parket, tegels, laminaat of vloerbedekking: De UpDown-Light LED kan overal worden ingezet; ook geschikt om naderhand verlichting aan te brengen. Omdat LEDs op hele lage spanning werken, kunnen de bedraden die voor de installatie noodzakelijk zijn (5 m inclusief) in hele kleine tussenruimtes worden gelegd (bijv. tegelvoegen, vloerbedekkingsranden of tussen messing en groef van houten panelen). De gebruiksduur van de LEDs bedraagt 100.000 uur. Daarbij geven ze praktisch geen warmte af en kunnen zonder risico met blote voeten worden betreden. Door de beveiligingsklasse IP 67 kunnen ze in vochtige ruimtes en op beveiligde plaatsen buitenshuis ingezet worden. Er bestaat geen gevaar voor warmteophoping voor isolatiematerialen in plafonds en wanden.

¡La primera luminaria empotrable que (casi) nunca tiene que empotrarse! Gracias a una técnica LED puntera, esta lámpara es súper plana. En combinación con un anillo modular especial se puede lograr incluso una profundidad de empotrado de 0 mm (!). Ya sea en parquet, azulejos, laminado o moqueta: el UpDown-Light LED puede colocarse en cualquier sitio y puede instalarse posteriormente según la nueva planificación luminaria. Puesto que los LEDs funcionan con tensión mínima, los hilos de timbre necesarios para la instalación (5 m inclusive) pueden situarse en los huecos más pequeños (p.ej. juntas entre baldosas, esquinas de alfombras o entre ranura y lengüeta de paneles de madera). La vida útil de los LEDs es de 100.000 horas aproximadamente. Casi no generan calor y pueden pisarse descalzo sin problemas. Gracias a la clase de protección IP 67 pueden utilizarse en espacios húmedos como en áreas del exterior protegidas. No existe ningún peligro de acumulación de calor sobre materiales de amortiguación en techos y paredes.



Profi Line LED UpDown Light



Rot Rouge Red Rood Rojo
1x1W

EAN 4000870 987520
987.52



Blau Bleu Blue Blaw Azul
1x1W

EAN 4000870 987513
987.51

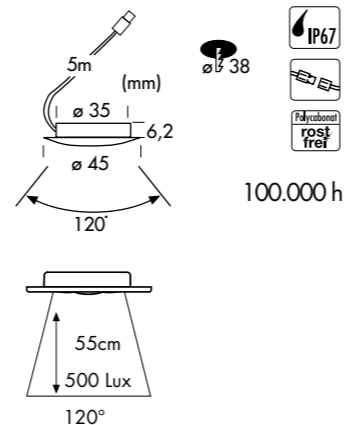

IP67
38
rostfrei
100.000 h



Transparent Transparent Transparent Transparant Trasparente
1x1W 3x1W 6x1W
500 Lux 500 Lux 500 Lux
6000-7000K 6000-7000K 6000-7000K
Inc.Power Supply Inc.Power Supply
EAN 4000870 987919 EAN 4000870 987940 EAN 4000870 987971
987.91 987.94 987.97



Satin Satin Satin Satijn Satinada
1x1W 3x1W 6x1W
500 Lux 500 Lux 500 Lux
6000-7000K 6000-7000K 6000-7000K
Inc.Power Supply Inc.Power Supply
EAN 4000870 987568 EAN 4000870 987575 EAN 4000870 987582
987.56 987.57 987.58



Weiß Blanc White Wit blanco

max. 6x1W
LED Power Supply
EAN 4000870 987544
987.54

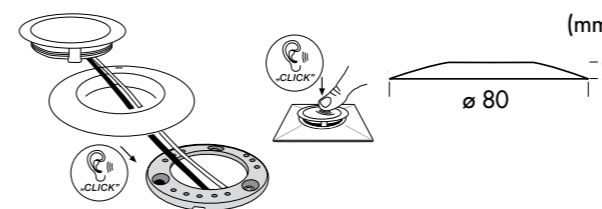
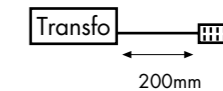

Eisen gebürstet Acier brossé Brushed iron
Staal geborsteld Acero mateado

EAN 4000870 987810
987.81



Chrom matt Chrome mate Chrome
matt Cromo mate Chroom mat

EAN 4000870 987773
987.77

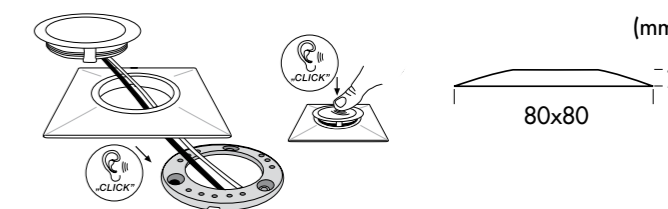

Eisen gebürstet Acier brossé Brushed iron
Staal geborsteld Acero mateado

EAN 4000870 987827
987.82



Chrom matt Chrome mate Chrome
matt Cromo mate Chroom mat

EAN 4000870 987797
987.79



Quadro Plus

Weiss
Blanc
White
Wit
Blanco



Quadro LED

Weiss
Blanc
White
Wit
Blanco



Quadro Plus
incl. 2x9W, G23
230V
ø62 ↔ 200 ⌀ 200mm
EAN 4000870 660317
660.31 880.09

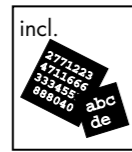

Quadro LED
incl. 3,5W
230V
ø62 ↔ 200 ⌀ 200mm
EAN 4000870 660324
660.32

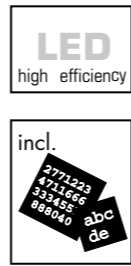

Plug
incl. 1x1W
230V
ø75 ↔ 65 ⌀ 15mm
EAN 4000870 925010
925.01

Weiss Blanc White Wit Blanco



Plug
incl. 1x4W, G5
230V
ø100 ↔ 200 ⌀ 35mm
EAN 4000870 948125
948.12 885.04

Weiss Blanc White Wit Blanco

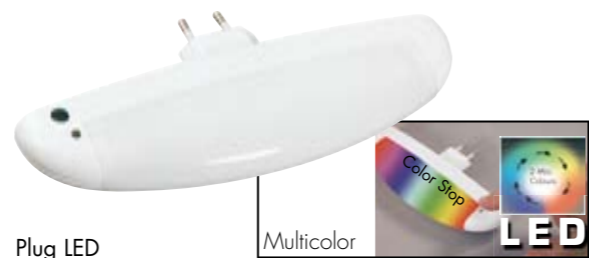

Plug LED
incl. 1x1W
230V
ø100 ↔ 200 ⌀ 30mm
EAN 4000870 948194
948.19

Weiss Blanc White Wit Blanco

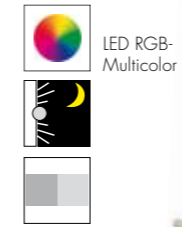

Night LED
230V
ø45 ↔ 70 ⌀ 110mm
EAN 4000870 290019
290.01

Weiss Blanc White Wit Blanco



Night LED
230V
ø35 ↔ 70 ⌀ 110mm
EAN 4000870 290026
290.02

Weiss Blanc White Wit Blanco



Night LED
230V
ø45 ↔ 70 ⌀ 105mm
EAN 4000870 290033
290.03

Weiss Blanc White Wit Blanco



Nightlight LED
230V
ø 40 ↔ 40 ⌀ 110mm
EAN 4000870 290002
290.00

Weiss Blanc White Wit Blanco



Torch LED
230V
ø30 ⌀ 105mm
EAN 4000870 290040
290.04

Weiss Blanc White Wit Blanco

Endlich beruhigt in den Urlaub fahren denn das eigene Heim ist dennoch mit Leben erfüllt.

Morgens gehen zusammen mit dem Weckalarm automatisch die Jalousien hoch und beim Betreten der Küche ist der Kaffee schon brühfrisch in der Kanne. Sie kommen mit vollen Einkaufstüten nach Hause und das Licht springt an, ohne dass Sie den Lichtschalter betätigen müssen.

Auf den folgenden Seiten finden Sie Ideen, wie Sie mit einfach zu installierenden Produkten von Paulmann Ihr Heim sicherer und komfortabler gestalten können.



Partir enfin en vacances l'esprit tranquille car la maison reste tout de même animée.

Le matin, les stores s'ouvrent automatiquement avec le système d'alarme réveil et lorsque vous entrez dans la cuisine, le café frais est déjà prêt. Vous arrivez à la maison avec les bras chargés de sacs de course et la lumière s'allume sans que vous ayez à appuyer sur un bouton.

Vous trouverez dans les pages suivantes des idées pour concevoir un intérieur plus sûr et plus confortable avec des produits Paulmann simples à installer.

Veilig voor inbraak

Eindelijk kunt u met een gerust hart op vakantie gaan omdat uw huis vol leven is.

's Morgens als de radiowekker afgaat, gaan tegelijkertijd automatisch de jaloezieën omhoog en zet het koffiezetapparaat al heerlijke verse koffie? U komt met volle boodschappentassen naar huis en het licht gaat aan, zonder dat u ook maar een enkele schakelaar hoeft aan te raken.

Op de volgende pagina's vindt u ideeën over hoe u met heel eenvoudig te installeren producten van Paulmann uw huis veiliger en comfortabeler kunt maken.

Do you want to go on holiday, safe in the knowledge that your home is still full of life.

Or what about waking up to find that the blinds have been raised as soon as the alarm goes off ... or walking into your kitchen to be greeted by the smell of freshly brewed coffee. Or how about returning home laden with shopping ... and not having to reach for the switch because the lights turn on automatically.

Take a look at the following pages for ideas on making your home more secure and comfortable with the help of Paulmann's easily installed products.

Seguro frente al robo

Por fin salir de vacaciones con tranquilidad porque el propio hogar está lleno de vida.

Por la mañana, junto con el despertador suben automáticamente las persianas y al pisar la cocina ya está el café fresco preparado en la jarra. Ud. regresa a casa con bolsas repletas de compras y la luz se prende sin necesidad de tocar el interruptor de luz.

En las siguientes páginas Ud. encuentra ideas de cómo poder configurar su hogar más seguro y confortable con productos Paulmann fáciles de instalar.

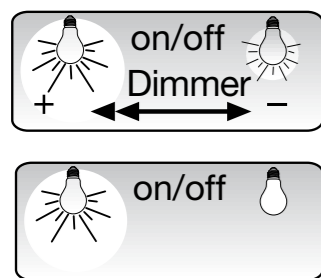

Zwischenstecker Set 3500W Funk-Zwischenstecker Set, drahtlose Schaltung von Elektrogeräten bis max. 3500W. Durch Mauern und Türen, beliebig erweiterbar, auch Gruppenschaltung ist möglich. Kindersicherung. Funk 433,92 MHz

Kit intermédiaire pour prise de courant 3500W Boîtier intermédiaire pour prise de courant, interrupteur sans fil pour appareils ménager d'une puissance max. de 3500W. Fonctionne au travers des parois et portes, sécurité enfant et possibilité de commandes „groupées“. Batterie CR2032 incluse. Fréquence 433,92 MHz

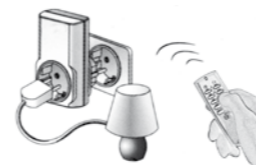

3500W adapter set Radio adapter set, wireless control of electrical equipment up to a maximum of. 3500W. Walls and doors no obstacle, can be extended as required, group switching also possible. Child safety device. CR2032 battery included. Radio 433.92 MHz

Set tussenstekkers 3500W Set draadloze tussenstekkers, draadloze schakeling van elektrische apparaten max. 3500W. Door muren en deuren, willekeurig uit te bouwen, ook groepsschakeling mogelijk. Kinderbeveiliging. Batterij CR2032 inbegrepen. Draadloze bediening 433,92 MHz

Juego de clavijas intermedias 3500W Juego de clavijas intermedias para radio, conexión inalámbrica de aparatos eléctricos máx. 3500W. Ampliable a voluntad a través de muros y puertas también posible conexión en grupos, seguro para niños. Pila CR2032 contenida. Radio 433,92 MHz

max. 3500W

EAN 4000870 975466

975.46 new



Chrom matt Chrome mate Chrome matt Cromo mate Chroom mat



Zwischenstecker Set 1500W / 230V Funkschalter-Set, zum Ein- und Ausschalten von Elektrogeräten und Lampen, durch Wände und Türen. Funk 433,92 MHz

Prise intermédiaire 1500W / 230V Boîtier intermédiaire pour prise de courant, interrupteur sans fil pour appareils ménager et luminaires, fonctionnant au travers des parois et portes. Batterie 3V DC/CR 2032 incluse. Fréquence 433,92 MHz

1500W adapter / 230V Radio-controlled switch set, for switching electrical equipment and lights on and off. Walls and doors no obstacle. 3V DC/CR 2032 battery included. Radio 433.92 MHz

Tussenstekker 1500W / 230V Set draadloze schakelaars, voor het in- en uitschakelen van elektrische apparaten en lampen, door muren en deuren Batterij 3V DC/CR 2032 inbegrepen. Draadloze bediening 433,92 MHz

Clavija intermedia 1500W / 230V Juego de interruptores para radio, para conectar y desconectar aparatos eléctrico y lámparas, a través de muros y puertas. Pila 3V DC/CR 2032 contenida. Radio 433,92 MHz

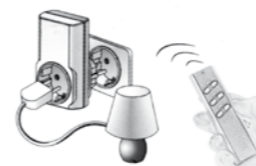

max. 1500W

EAN 4000870 975473

975.47 new



Chrom matt Chrome mate Chrome matt Cromo mate Chroom mat



Dimmerset 300W / 230V Funk-Dimmerset, Drahtlose Helligkeitsregelung für Lampen und Leuchten, max. 300W. Durch Mauern und Türen, beliebig erweiterbar, Gruppenschaltung möglich. Kindersicherung Funk 433,92 MHz

Kit gradateur 300W / 230V Boîtier intermédiaire pour prise de courant, interrupteur sans fil et gradateur pour luminaires d'une puissance max. de 300W. Fonctionne au travers des parois et portes, sécurité enfant et possibilité de commandes „groupées“. Batterie CR2032 incluse. Fréquence 433,92 MHz

300W dimmer set / 230V Radio-controlled dimmer set, wireless brightness control for lamps and lights up to a maximum of 300W. Walls and doors no obstacle, can be extended as required, group switching possible. Child safety device. CR2032 included. Radio 433.92 MHz

Dimmerset 300W / 230V Draadloze dimmer set, draadloze lichtsterkeregeling voor lampen, max. 300W. Door muren en deuren. Willekeurig uit te bouwen, groepsschakeling mogelijk. Kinderbeveiliging. Batterij CR2032 inbegrepen. Draadloze bediening 433,92 MHz

Juego de atenuadores 300W / 230V Juego de atenuadores por radio, regulación inalámbrica de claridad para lámparas y luminarias, máx. 300W. A través de muros y puertas, ampliable a discreción, conexión en grupos posible. Seguro para niños. Pila CR2032 contenida.



max. 40-300W

EAN 4000870 975480

975.48 new



Chrom matt Chrome mate Chrome matt Cromo mate Chroom mat



Handsender Funkfernbedienung für Dimmer und Einbauschalter. Bis zu 16x16 verschiedene Empfänger bedienbar. Beliebig viele Sender einsetzbar - auch Wechsel-, Kreuz- und Gruppenschaltung möglich. Funk 433,92 MHz

Télécommande Télécommande avec fonction interrupteur et gradateur ou pour commutateur encastrés. Jusqu'à 16x16 récepteurs. S'adapte sur de nombreux émetteurs ou commutateurs, fonctions groupées possibles. Fréquence 433,92 MHz

Handzender Draadloze afstandsbediening voor dimmers en inbouwschakelaars. Max. 16x16 verschillende ontvangers bedienbaar. Willekeurig aantal zenders inzetbaar - ook wissel- en kruisschakeling, groepschakeling mogelijk. Draadloze bediening 433,92 MHz

Hand-held transmitter Radio-controlled remote control for dimmer, fixed switches and garage door drives. Up to 16x16 different receivers can be connected. Any number of transmitters can be used - even selective and intermediate switches. Group switching possible. Radio 433.92 MHz

Emisor de mano Control remoto por radio para atenuador, interruptor empotrable y accionamiento para puertas de garaje. Manejables hasta 16x16 diferentes receptores. Aplicable cantidad a voluntad de emisores - también posibles conexión de conmutación y en cruz, conexión en grupos. Radio 433,92 MHz



Ø14 ⇄ 37 ↑ 110mm

EAN 4000870 975459

975.45 new



Chrom matt Chrome mate Chrome matt Cromo mate Chroom mat



Zeitsteuerung / TIMER Funk-Empfänger zur Tages- bzw. Wochenzeitschaltuhr. Funk-Timer bis zu 16 verschiedene Geräte einzeln und/oder beliebig viele Geräte zugleich einmal täglich ein- und ausschalten. Funk 433,92 MHz

Timer Timer programmable commandant jusqu'à 16 appareils différents individuels ou groupés avec fonction interrupteur et gradateur. Programmation possible pour une action par jour. Fréquence 433,92 MHz

Rime control / TIMER Radio receiver for a daily or weekend timer. Radio-controlled timer can switch up to 16 different units on/off individually or simultaneously once each day. Radio 433.92 MHz

Tijdklok / TIMER Draadloze ontvanger voor dag- of wekschakelklok. Draadloze timer om max. 16 verschillende apparaten apart en/of een willekeurig aantal gezamenlijk dagelijks 1 x in- en uit te schakelen. Draadloze bediening 433,92 MHz

Control de tiempo/TEMPORIZADOR Receptor de radio para reloj programador diario o semanal. Temporizador por radio para conectar y desconectar diariamente hasta 16 diferentes aparatos individualmente y / o simultáneamente una cantidad a discreción de aparatos. Radio 433,92MHz



Ø22 ⇄ 61 ↑ 155mm

EAN 4000870 975510

975.51 new



Chrom matt Chrome mate Chrome matt Cromo mate Chroom mat



Wandsender Funkwandschalter, KEIN Stimmen, Bohren. Auf Glas, Holz oder Fliesen möglich. Für alle Empfängertypen. Beliebig viele Wandsender zugleich einsetzbar, Wechsel und Kreuzschaltung möglich, auch durch Wände und Türen. Funk 433,92 MHz

Télécommande murale Télécommande murale ne nécessitant pas perçage pour être installée. Se pose sur du bois, verre ou tapisserie, pour tous types de sources. Plusieurs télécommandes de ce type peuvent être utilisées simultanément. Fonctionne au travers des parois et portes. Contient batterie A23/12 VDC + double face. Fréquence 433,92 MHz

Wall transmitter Radio wall-mounted controls, NO chasing, drilling or dirt. Can be fitted to glass, timber or tiles. For all receiver types. Any number of wall transmitters can be used simultaneously, selective and intermediate switching possible, walls and doors no obstacle. A23/12 VDC battery + double-sided adhesive pad. Radio 433.92 MHz

Muurzender Draadloze muurschakelaar, GEEN uitbeitselen, boren, vuil. Op glas, hout of tegels mogelijk. Voor alle ontvangertypes. Willekeurig aantal muurzenders tegelijk inzetbaar, wissel- en kruisschakeling mogelijk, ook door muren en deuren. Batterij A23/12 VDC + dubbel lijm. Draadloze bediening 433,92 MHz

Emisor de pared Interruptor de pared por radio, NO HAY NECESIDAD de ranurar el muro, ni perforar, no hay suciedad. Posible sobre vidrio, madera o azulejos. Para todos los tipos de receptores. Pueden usarse simultáneamente una cantidad a discreción de emisores de pared, son posibles conexión de conmutación y en cruz también a través de muros y puertas. Pila A23/12 VDC + pegado doble. Radio 433,92 MHz

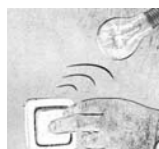

Ø17 ⇄ 80 ↑ 80mm

EAN 4000870 975527

975.52 new



Weiss Blanc White Wit Blanco



Zwischenstecker 3500W / 230V Funk-Zwischenstecker, Drahtlose Schaltung von Elektrogeräten max. 3500W. Durch Mauern und Türen, beliebig erweiterbar, Gruppenschaltung möglich. Kindersicherung. Funk 433,92 MHz

Prise intermédiaire 3500W / 230V Boîtier intermédiaire pour prise de courant, fonction interrupteur sans fil pour appareils ménager d'une puissance max. de 3500W. Fonctionne au travers des parois et portes, fonction commandes „groupées“ et sécurité enfant. Fréquence 433,92 MHz

3500W adapter / 230V Radio adapter, wireless control of electrical equipment up to a maximum of 3500W. Walls and doors no obstacle, can be extended as required, group switching possible. Child safety device. Radio 433.92 MHz

Tussenstekker 3500W 230V Draadloze tussenstekker, draadloze schakeling van elektrische apparaten max. 3500W. Door muren en deuren, willekeurig uit te bouwen, groepsschakeling mogelijk. Kinderbeveiliging. Draadloze bediening 433,92 MHz

Clavija intermedia 3500W / 230V Clavija para radio, conexión inalámbrica de aparatos eléctricos máx. 3500W. A través de muros y puertas, ampliable a discreción, conexión en grupos posible. Seguro para niños. Radio 433,92 MHz



max. 3500W

Ø30 ⇄ 50 ↑ 90mm

EAN 4000870 975497

975.49 new



Chrom matt Chrome mate Chrome matt Cromo mate Chroom mat



Dimmer 300W / 230V Funk-Dimmerset, Drahtlose Helligkeitsregelung für Lampen und Leuchten, max. 300W. Durch Mauern und Türen, beliebig erweiterbar, Gruppenschaltung möglich. Kindersicherung. Funk 433,92 MHz

gradateur 300W / 230V Boîtier intermédiaire pour prise de courant, interrupteur sans fil et gradateur pour luminaires d'une puissance max. de 300W. Fonctionne au travers des parois et portes, sécurité enfant et possibilité de commandes „groupées“. Batterie CR2032 incluse. Fréquence 433,92 MHz

3500W adapter / 230V Radio adapter, wireless control of electrical equipment up to a maximum of 3500W. Walls and doors no obstacle, can be extended as required, group switching possible. Child safety device. Radio 433.92 MHz

Dimmer 300W / 230V Draadloze dimmer set, draadloze lichtsterkeregelung voor lampen, max. 300W. Door muren en deuren. Willekeurig uit te bouwen, groepsschakeling mogelijk. Kinderbeveiliging. Batterie CR2032 inbegrepen.

Clavija intermedia 3500W / 230V Clavija para radio, conexión inalámbrica de aparatos eléctricos máx. 3500W. A través de muros y puertas, ampliable a discreción, conexión en grupos posible. Seguro para niños. Radio 433,92 MHz



max. 40-300W

Ø30 ⇄ 50 ↑ 90mm

EAN 4000870 975503

975.50 new



Chrom matt Chrome mate Chrome matt Cromo mate Chroom mat



Dimmer-Electronic-Trafo 105VA, Halogen 12V Schalter mit Funk elektronischer Transformator für 12V Halogenlampen. Geeignet für Einbauleuchten. Funktion: Ein/Aus und Dimmen. Funk 433,92 MHz

Transformateur électronique 105VA gradable Halogène 12V Interrupteur radio électronique pour ampoules halogènes 12V. Adapté pour les spots encastrés. Fonctions : marche/arrêt et gradation. Instructions d'utilisation incluses. Fréquence 433,92 MHz

Electronic dimmer transformer, 105VA Halogen 12V Switch with radio-controlled electronic transformer for 12V halogen lights. Suitable for fixed lighting. Functions: On/Off and dimming. Operating instructions enclosed. Radio 433.92 MHz

Dimmer-Electronic-trafo 105VA Halogen 12V Schakelaar met draadloze elektronische transformator voor 12V halogeenlampen. Geschikt voor inbouwlampen. Functie: Aan/Uit en dimmen. Gebruiksaanwijzing bijgesloten. Draadloze bediening 433,92 MHz



max. 30-105W

Ø125 ⇄ 60 ↑ 37mm

EAN 4000870 975442

975.44 new



Weiss Blanc White Wit Blanco



Einbauschalter 1000W / 230V
 Funkeinbau-Schalter, Einbau in Verteilerdosen, Zwischendecken, Lichtblenden, Möbel, usw. Bedienung von Lichanlagen, Innen- und Außen, für Hochvoltlampen (230V). Beliebige viele Funk-Sender einsetzbar (Wechselschaltung). Funk 433,92 MHz

Interrupteur radio encastré 1000W / 230V
 Télécommande avec fonction interrupteur, encastrable dans les boîtiers électriques, faux plafonds, meubles, intérieur-extérieur, pour courant alternatif 230V. Permet une utilisation simultanée de plusieurs télécommande. Fréquence 433,92 MHz

Built-in 1000W switch / 230V
 Built-in radio control switch, installation in distributor boxes, ceiling spaces, light shades, furniture etc. For operating lighting systems, for interior and exterior use, for high-voltage lights (230V). Any number of radio transmitters can be used (selective switching). Radio 433.92 MHz

Inbouwschakelaar 1000W / 230V
 Draadloze inbouwschakelaar, inbouw in aftakdozen, tussenplafonds, blindeerleppen, meubels, enz. Bedienung van lichtinstallaties, binnen en buiten, voor hoogvoltlampen (230V). Willekeurig aantal draadloze zenders inzetbaar (wisselschakeling). Draadloze bedienung 433,92 MHz

Interruptor empotrable 1000W / 230V
 Interruptor empotrable por radio, instalación en cajas de distribución, entrepisos, pantallas de luz, muebles, etc. Manejo de instalaciones de luz, interior y exterior para lámparas de alta tensión (230 V). Se pueden usar emisores de radio en cantidad a discreción. (Conexión de conmutación) Radio 433,92 MHz



max. 1000W
 Ø30 ⇄ 50 ⌀50mm
 EAN 4000870 975558
975.55 new

Chrom matt Chrome mate Chrome matt Cromo mate Chroom mat



Jalousieschalter potentialfrei 1000W 12-230V
 Funkeinbau-Schalter, Steuerung von Markisen, Rollläden, Jalousien sowie Schiebetor- und Garagenantrieben, wechselweise Polung bzw. Phasenumkehr bis 230V. Automatische Abschaltung nach 2 Min., Verwendung als Zeitschalter Beliebige viele Funk-Sender einsetzbar (Wechselschaltung). Funk 433,92 MHz

Interruptor de celosía libre de potencial 1000W 12-230V
 Interruptor por radio para empotrar, control de marquesinas, persianas enrollables, celosías así como accionamientos de puertas corredizas y de garaje, polarización alternada o bien inversión de fases hasta 230V. Desconexión automática después de 2 minutos, uso como interruptor temporizador. Pueden usarse emisores de radio en cantidad a discreción. Radio 433,92 MHz

Potential-free blind controls, 1000W 12-230V
 Built-in radio control, controls awnings, roller and other blinds and well as sliding and garage door drives, alternating polarisation or phase inversion up to 230V. Switches off automatically after 2 minutes, can be used as a timer switch. Any number of radio transmitters can be used. Radio 433.92 MHz

Jaloezieschakelaar potentiaalvrij 1000W
 Draadloze inbouwschakelaar voor het bedienen van markiezen, rolluiken, jaloezieën, schuifpoorten en garagepoorten, afwisselende polariteit resp. faseomkering tot 230V. Automatische uitschakeling na 2 min., gebruik als tijdschakelaar. Willekeurig aantal draadloze zenders instelbaar

Télécommande pour stores 1000W 12-230V
 Boîtier encastré pour stores fonctionnant avec télécommande, pour volets roulants, automatisme de portes. Coupure automatique après 2 mn. Polarisation alternative jusqu'à 230V. Se désactive automatiquement après 2mn d'utilisation, fonction Timer, commandes groupées possibles. Fréquence 433,92 MHz



max. 1000W
 Ø30 ⇄ 50 ⌀50mm
 EAN 4000870 975534
975.53 new

Chrom matt Chrome mate Chrome matt Cromo mate Chroom mat



Einbau-Dimmer 300VA / 230V
 Funkeinbaudimmer, Einbau in Verteilerdosen, Zwischendecken, Lichtblenden, Möbel, usw. Bedienung von Lichanlagen, Einbauleuchten, Glühlampen, innen- und außen, für Hochvoltlampen (230V). Beliebige viele Funk-Sender einsetzbar (Wechselschaltung). Funk 433,92 MHz

Gradateur radio encastré 300VA / 230V
 Télécommande avec gradateur encastrable dans les boîtiers électriques, faux plafonds, meubles etc.... Idéal pour spots encastrés, lampes incandescentes, intérieur ou extérieur, système d'éclairage pour courant alternatif 230V. Fréquence 433,92 MHz

Built-in 300VA dimmer / 230V
 Built-in radio-controlled dimmer, installation in distributor boxes, ceiling spaces, light shades, furniture etc. For operating lighting systems, fixed lighting, light bulbs, interior and exterior use; for high-voltage lights (230V). Any number of radio transmitters can be used (selective switching). Radio 433.92 MHz

Inbouwdimmer 300VA / 230V
 Draadloze inbouwdimmer, inbouw in aftakdoos, tussenplafonds, blindeerleppen, meubels, enz. Bedienung van lichtinstallaties, inbouwlampen, gloeilampen, binnen en buiten, voor hoogvoltlampen (230V). Willekeurig aantal draadloze zenders inzetbaar (wisselschakeling). Draadloze bedienung 433,92 MHz

Atenuador empotrable 300VA / 230V
 Atenuador por radio, instalación en cajas de distribución, entrepisos, pantallas de luz, muebles, etc. Manejo de instalaciones de luz, luminarias empotrables, amparas incandescentes, interior y exterior, para lámparas de alta tensión (230V). Se pueden usar emisores de radio en cantidad a discreción. (Conexión de conmutación) Radio 433,92 MHz



max. 60-300W
 Ø50 ⇄ 50 ⌀50mm
 EAN 4000870 975541
975.54 new

Chrom matt Chrome mate Chrome matt Cromo mate Chroom mat

433,92 MHz PIR-2000

max. 2000 W
 Ø55 ⇄ 180 ⌀155mm
 EAN 4000870 975565
975.56 new

max. 35m

max. 10m

975.44

975.49
975.50

975.53
975.54
975.55

975.55

Chrom matt Chrome mate Chrome matt Cromo mate Chroom mat



Licht an, Licht aus – immer muss man aufstehen und zum Schalter gehen – Nicht mit den Profi Line Funksets. Per mitgelieferter Fernbedienung (Reichweite 30 m) sind beliebig viele Dimm-Trafos steuerbar, der jeweils letzte Dimm-Zustand wird gespeichert. Schutzart IP 23.

Les kits radio-commandés Profi Line s'affranchissent de l'interrupteur : la télécommande fournie (portée 30 m) permet de piloter plusieurs transformateurs à distance, le dernier réglage restant en mémoire. Indice de protection: IP 23.

Lights on, lights off – continually standing up to get to the switch? Not with the Profi Line Remote Sets. Using the remote control included (range 30 m), you can control an unlimited number of dimmer transformers; the most recent setting is saved each time. Safety classification IP 23.

Licht aan, licht uit - moet u steeds weer opstaan en naar de schakelaar lopen- Niet met de draadloze sets van Profi Line. Per meegeleverde afstandsbediening (reikwijdte 30 m) kunt u zoveel dimtrafo's bedienen als u maar wilt, de laatste dimpositie wordt opgeslagen. Beveiligingsklasse IP 23.

Enciende la luz. Apaga la luz. ¿Es que siempre hay que levantarse para ir hasta el interruptor? Con los sets radioeléctricos de la Profi Line no es necesario. Mediante el mando a distancia suministrado (hasta 30m de alcance) se puede controlar un número indeterminado de niveles de luminosidad. Se memoriza siempre el último estado de luminosidad. Clase de protección IP 23.

Radio GU5,3 Profi Line

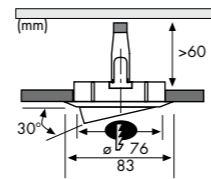

Weiss Blanc White Wit Blanco

3x35W
105VA
EAN 4000870 987384
987.38



Titan Titane Titanium Titaan Titan

3x35W
105VA
EAN 4000870 987414
987.41



Chrom Chrome Chrome Chroom Cromo

3x35W
105VA
EAN 4000870 987421
987.42



Weiss Blanc White Wit Blanco

30 - 105VA
EAN 4000870 977217
977.21

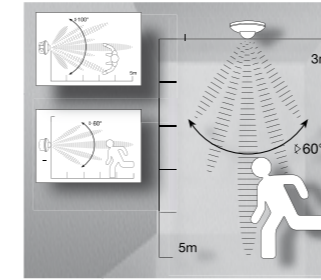

Im Dunkeln nach dem Lichtschalter suchen? Nicht mit der Profi Line Sensor: Der integrierte Bewegungsmelder macht die Profi Line zur ersten Wahl für alle Durchgangsbereiche.

Le Profi Line Sensor vous évite de tâtonner dans le noir, grâce au détecteur de mouvement intégré. Particulièrement indiqué pour les endroits de passage, il convient également dans les pièces humides (IP23) ou à l'extérieur.

Tired of looking for switches in the dark? No longer with the Profi Line Sensor lamp: Comes with an integrated motion detector and makes the Profi Line lamp your first choice for all walk-through areas. Thanks to safety classification IP 23, it can also be used in moist spaces or exterior areas.

In het donker naar de lichtschaakelaar zoeken? Niet met de Profi Line Sensor: de geïntegreerde bewegingsmelder maakt de Profi Line tot eerste keuze voor alle doorgangplaatsen.

¿Buscar a oscuras el interruptor? Con los sensores de la Profi Line no es necesario. El detector de movimientos integrado convierte a la Profi Line en la primera elección para todas las zonas de paso.

Sensor GU5,3 Profi Line

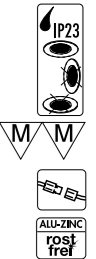
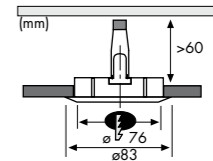

Weiss Blanc White Wit Blanco

max. 200W
EAN 4000870 989906
989.90



4x35W
150VA
EAN 4000870 989913
989.91

Titan Titane Titanium Titaan Titan

max. 200W
EAN 4000870 989944
989.94



4x35W
150VA
EAN 4000870 989951
989.95

Chrom Chrome Chrome Chroom Cromo

max. 200W
EAN 4000870 989920
989.92



4x35W
150VA
EAN 4000870 989937
989.93

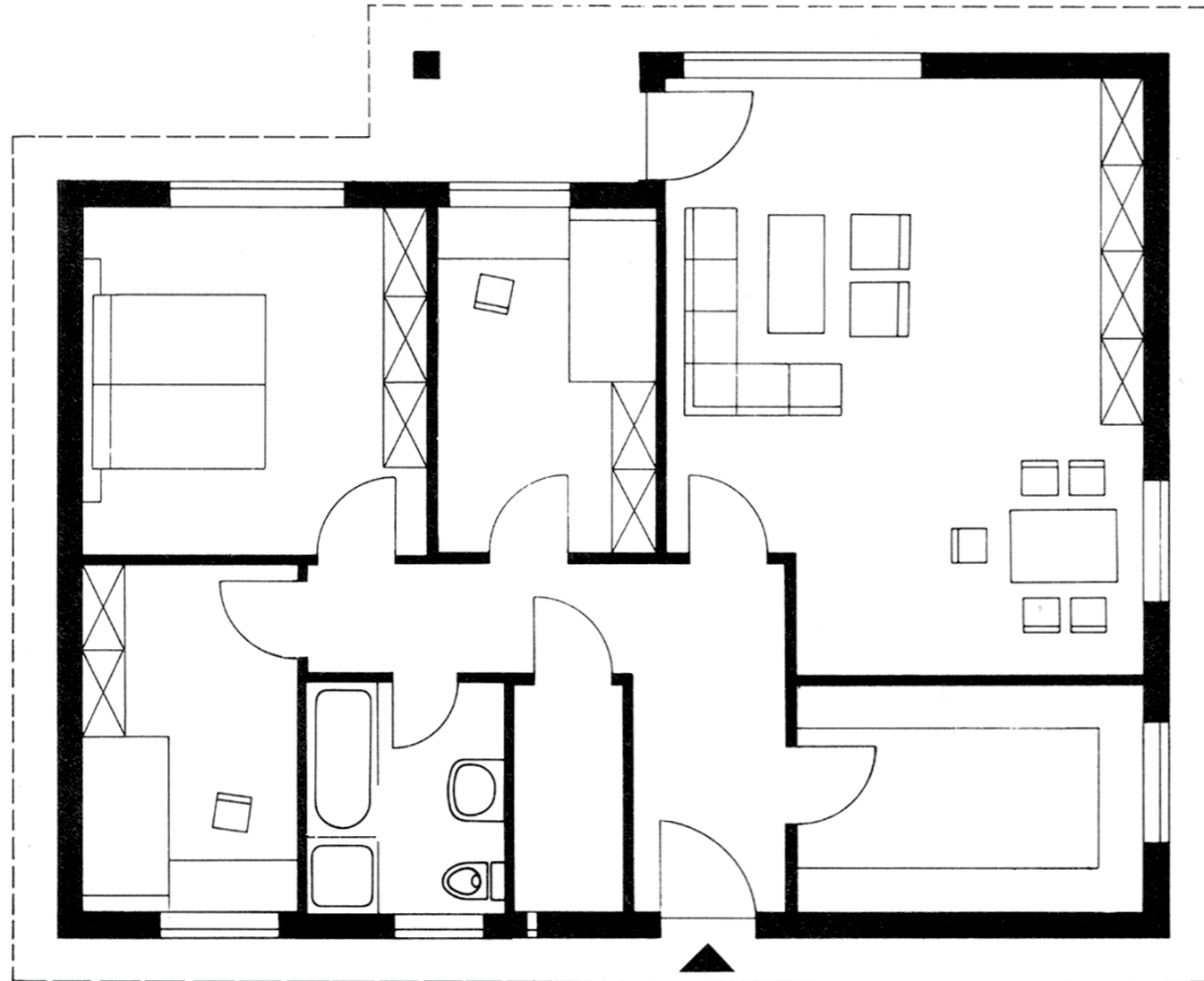

Flur Vestibule Couloir, Hall Vloer/Hal Ingresso/Corridolo

Wohnzimmer Pièce virante Living room Woonkamer Stanza vivente

Küche Cuisine Kitchen Keuken Cucina

Arbeitszimmer Bureau Study Werkkamer Studio

.....

.....

.....

.....

.....

.....

.....

.....

.....

.....

Kinderzimmer Chambre d'enfant Children's room Kinderkamer Stanza del bambini

.....

.....

.....

.....

.....

.....

.....

.....

.....

.....

Schlafzimmer Chambre à coucher Bedroom Slaapkamer Dormitorio

.....

.....

.....

.....

.....

Badezimmer Salle de bains Bathroom Bad Bagno

.....

.....

.....

.....

.....

.....

.....

.....

.....

.....

Flur Vestibule Couloir, Hall Vloer/Hal Ingresso/Corridolo

.....

.....

.....

.....

.....

.....

.....

.....

.....

.....

Dachboden Studio mansardé Studio Appartement Studio a tetto

.....

.....

.....

.....

.....



www.paulmann.com - Hier finden Sie weitere Tipps und Anregungen für Ihre nächste Leuchte und einen großen Servicebereich.

Bei weiteren Fragen steht Ihnen unser Service-Team zur Verfügung.

**Montag bis Freitag von 8 - 20 Uhr
unter der Telefonnummer 05041/998-389**

Wenn Sie Ihre gewünschten Leuchten nicht im Regal finden, können Sie diese bei Ihrem Händler nachbestellen.

www.paulmann.com - Vous trouverez ici quelques astuces et suggestions pour choisir vos luminaires et une vaste gamme de services.

Notre équipe de service après-vente reste à votre disposition.

**Du lundi au vendredi, de 8 heures à 18 heures
au numéro de téléphone 0390203737**

Si vous ne trouvez pas ce que vous cherchez en rayon, vous pouvez les commander auprès de votre revendeur.

www.paulmann.com - Here are a few tips and suggestions for your next lighting purchase ... not to mention a wide range of services.

Our service team will be happy to answer any further questions you may have.

**Monday – Friday from 8 a.m. to 8 p.m.
Telephone 05041/998-389**

If the lights you are looking for are not in stock, your dealer will be happy to re-order them.

www.paulmann.com - Hier vindt u verdere tips en ideeën voor uw volgende lamp en een grote klantenserviceafdeling.

Als u nog vragen heeft, geeft ons serviceteam u graag advies.

**Maandag t/m vrijdag van 8 - 20 uur
onder telefoonnummer 032 90399633**

Als u de gewenste lamp niet in de winkel vindt, kunt u ze bij uw winkelier nabestellen.

www.paulmann.com - Aquí Ud. encuentra otras recomendaciones y sugerencias para su próxima luminaria y un gran sector de servicio.

En caso de otras consultas, queda a su disposición nuestro equipo de servicio.

**De lunes a viernes de 8 - 17 hs.
bajo el número telefónico 0937279533**

Si Ud. no encontrase las luminarias deseadas en la estantería, podrá pedir las a su distribuidor.

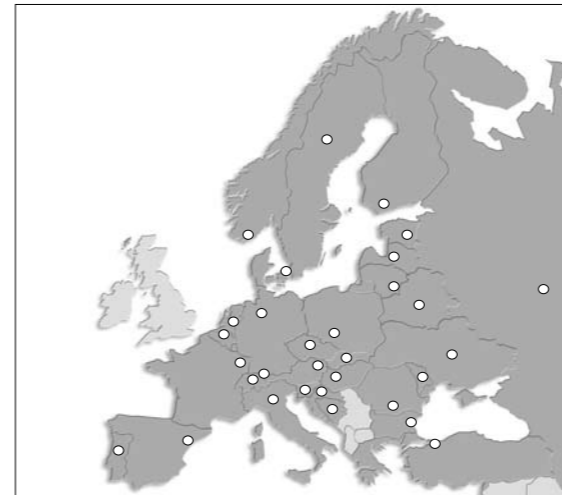

A
Österreich
Paulmann Ges.m.b.H
Linzerstrasse 89-91
A-3003 Gablitz
☎ +43 223166492
☎ +43 22316649217
info@paulmann.at

B
België
Paulmann Licht GmbH
Liersesteenweg 135 bus 1
B-2520 Ranst
☎ +32 90399633
☎ +32 34809264
info@paulmann.be

BG
България
Габровски ООД
бул. Цар Освободител 93
BG-9000 Варна
☎ +359 52640600
☎ +359 52609196
gabrovski@borsabg.com

BIH
Bosnia-Herzegovina
Mikrut D.O.O.
Ocvirkova UL.34
SLO-1231 Ljubljana-Crnuce
☎ +386 31158153
☎ +386 15628076
mmikrut@paulmann.si

BY
Беларусь
Гооссен ГмбХ
Гратволштрассе 5
D-72762 Ройтлинген
☎ +49 7121578881
☎ +49 7121578888
goossen@aol.com
Германия

CH
Schweiz
Agentur Gabriel GmbH
Artherstr. 106
CH-6405 Immensee
☎ +41 418500033
☎ +41 418500034
gabriellicht@bluewin.ch

CZ
Česká republika
Luminex spol. s r.o.
Petra Rezka 10/1203
CZ-140 00 Praha 4
☎ +420 261215872
☎ +420 261215875
info@luminex.cz

D
Deutschland
Paulmann Licht GmbH
Quezinger Feld 2
D-31832 Springe
☎ +49 50419980
☎ +49 5041998119
info@paulmann.de

DK
Danmark
LumiTeam ApS
Frederiksborgvej 2, 1. th.
DK-3200 Helsingør
☎ +45 48765500
☎ +45 48765501
info@lumiteam.dk

E
España
Paulmann Iluminación S.L.U.
C/Sant Cugat, N° 42 - Bajos
E-08201 Sabadell
☎ +34 937279533
☎ +34 937255953
info@paulmann.es

EST
Eesti
OU Valtrum
Teguri 37B
EST-50107 Tartu
☎ +372 7301285
☎ +372 7301286
valtrum@hot.ee

F
France
Paulmann Lumière S.A.
21 rue Desaix - CS 21076
F-67452 Mundolsheim
☎ +33 390203737
☎ +33 390203757
comm@paulmann.fr

FIN
Suomi-Finland
Hedengren Yhtioet OY
HedTec Ab
Valaistusosasto PL 110
FIN-00201 Helsinki
☎ +358 9 682881
☎ +358 9 673813
lighting@hedtec.fi

FL
Liechtenstein
Agentur Gabriel GmbH
Artherstr. 106
CH-6405 Immensee
☎ +41 418500033
☎ +41 418500034
gabriellicht@bluewin.ch

GR
ΕΛΛΑΔΑ
ΕΛΕΚΤΡΟΪΜΠΕΞ ΕΛΛΑΣ Α.Ε.
Δερβενίων & Ποσειδώνος
GR-14410 Μεταμόρφωση
☎ +30 2102819783
☎ +30 2102819385
info@electroimpex.gr

H
Magyarország
Péter és Kozma Kft
Dobó u. 8.
H-2120 Dunakeszi
☎ +36 27343280
☎ +36 27343280
apeter@paulmann.hu

HR
Hrvatska
Mikrut D.O.O.
Ocvirkova UL.34
SLO-1231 Ljubljana-Crnuce
☎ +386 31158153
☎ +386 15628076
mmikrut@paulmann.si

I
Italia
Mission Srl
Via A. Kuliscioff 37
I-20152 Milano
☎ +39 0241289279
☎ +39 0241289292
simonetta.aldini@mission.it

L
Luxembourg
Paulmann Licht GmbH
Liersesteenweg 135 bus 1
B-2520 Ranst
☎ +32 34800380
☎ +32 34809264
info@paulmann.be

LT
Lietuva
UAB Paulmann Gaisma
P. Luksio g. 32
LT-08222 Vilnius 42
☎ +370 52741100
☎ +370 52741101
paulmann@mail.lt

LV
Latvija
SIA Paulmann Gaisma
Gertrudes Iela 53 - 1A
LV-1011 Riga
☎ +371 7280542
☎ +371 7542413
paulmann@latnet.lv

MD
Молдова
Гооссен ГмбХ
Гратволштрассе 5
D-72762 Ройтлинген
☎ +49 7121578881
☎ +49 7121578888
goossen@aol.com
Германия

N
Norge
Lyskomponenter AS
Rigedalen 29
N-4626 Kristiansand S
☎ +47 38003636
☎ +47 38003639
firmapost@lys-komponenter.no

NL
Nederlands
Paulmann Licht GmbH
Quezinger Feld 2
D-31832 Springe
☎ +49 50419980
☎ +49 5041998119
info@paulmann.de

P
Portuguesa
Paulmann Iluminación S.L.U.
C/Sant Cugat, N° 42 - Bajos
E-08201 Sabadell
☎ +34 937279533
☎ +34 937255953
info@paulmann.es

PL
Polska
Paulmann Oświetlenie Sp. z o.o.
Al. Mireckiego 22
PL-41-200 Sosnowiec
☎ +48 322998174
☎ +48 322906496
biuro@paulmann.pl

RO
Romania
Atrium Design Srl
Str. Cercelus Nr. 52, bl. 10-11
sc. B, ap. 61, Sector 3
RO-31408 Bucuresti
☎ +40 213265478
☎ +40 213262137
atrium@atrium.ro

RUS
Россия
ПАУЛМАН СВЕТ
ул. Выборгская д. 16/1, офис 322
RUS-125212 Москва
☎ +7 0957753058
☎ +7 0957753058
paulmann@dol.ru

S
Svenska
LumiTeam ApS
Frederiksborgvej 2, 1. th.
DK-3200 Helsingør
☎ +46 40306625
☎ +45 48765501
info@lumiteam.dk

SK
Slovakia
Paulmann Licht GmbH
Quezinger Feld 2
D-31832 Springe
☎ +49 50419980
☎ +49 5041998169
info@paulmann.de

SLO
Slovenija
Mikrut D.O.O.
Ocvirkova UL.34
SLO-1231 Ljubljana-Crnuce
☎ +386 31158153
☎ +386 15628076
mmikrut@paulmann.si

TR
Türkiye
Paulmann Işık
Sanayi ve Ticaret Ltd. Sti.
Örnek Mah. G2 Sok. No:9
TR-34704 Üsküdar-Istanbul
☎ +90 2163172280
☎ +90 2163171880
info@paulmann.com.tr

UA
Украина
Гооссен ГмбХ
Гратволштрассе 5
D-72762 Ройтлинген
☎ +49 7121578881
☎ +49 7121578888
goossen@aol.com
Германия

